

OBS:

A valeta lateral existente será adequada pela Prefeitura Municipal de Cotiporã, de forma a não comprometer o escoramento do pavimento. As caixas coletoras tem altura conforme a tubulação existente e rebaixo na superfície de modo a captar a drenagem.

DETALHE DA ESCAVAÇÃO DE VALAS PARA COLOCAÇÃO DE BUEIROS

Ø (mm)	A (m)	B (m)	C (m)
1000	1,45	3,00	2,30
800	1,25	2,48	2,06
600	1,05	1,96	1,82
400	0,80	1,59	1,58
300	0,60	1,20	1,20

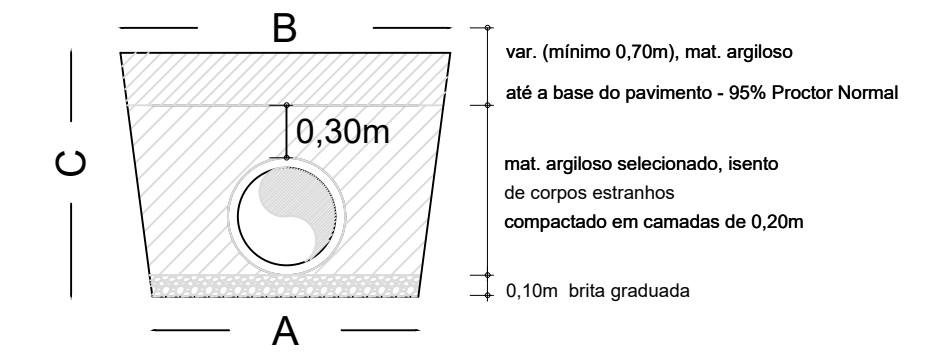

PAVIMENTAÇÃO ASFÁLTICA ENTRE AS COMUNIDADE DE LAJEADO BONITO E SÃO BRÁS
Trecho km 0+000 a 1+085,50

PROPRIETÁRIO: Prefeitura Municipal de Cotiporã CNPJ: 90.898.487/0001-64

RESPONSÁVEL TÉCNICO: Engenheira Civil Kátia Benedetti | CREA RS201849

DATA: NOVEMBRO/2017

DESENHO: Cristiano

ESCALA: Indicada

PLANTA DE DRENAGEM

03
/04